

國小英語標準本位評量示例

聆聽-語音聽辨

第二學習階段(三年級)

示例說明	
學習階段	第二階段
年級	三年級
評量目標	能聽辨英語的子音、母音及其基本組合
題型	選擇題(單題)
評等方式	量化，A-E等級

示例與十二年國民基本教育課程綱要語文領域-英語文對應說明

核心素養		英-E-B1 具備入門的聽、說、讀、寫英語文能力。在引導下，能運用所學、字詞及句型進行簡易日常溝通。
學習重點	學習表現	1-II-1 能聽辨26個字母。 1-II-2 能聽辨英語的子音、母音及其基本組合。
	學習內容	Ab-II-1 子音、母音及其組合。

聆聽次主題	學習表現
語音聽辨	1-II-1 能聽辨26個字母。 1-II-2 能聽辨英語的子音、母音及其基本組合。

II-聆聽—語音聽辨PLD

評量標準

主題	次主題	A	B	C	D	E
聆聽	語音聽辨	■ 能力表現同B等級。	■ 能指出所聽到的字母。	■ 能指出大部分聽到的字母。	■ 僅能有限地指出所聽到的字母。	
		■ 能指出子音、母音及其基本組合。	■ 能指出子音及母音。	■ 能指出大部分子音及母音。	■ 僅能有限地指出子音或母音。	
		■ 能指出字詞是單音節或多音節，並指出多音節字詞的重音節。	■ 能指出字詞是單音節或多音節。	■ 能指出大部分字詞是單音節或多音節。	■ 僅能有限地指出字詞是單音節或多音節。	未達D等級
		■ 能指出句子的語調及重音。	■ 能指出句子的語調。			

評量標準的關鍵，也是命題的重點



產出評量工具

第一部分：請仔細聽，再選出相對應的字母。

例如：你看到選項 ① V ② E ③ F，然後你會聽到 F, F，對應的字母是 F，就選 ③。

1. () ① d ② z ③ p
2. () ① m ② n ③ r
3. () ① e ② o ③ u
4. () ① H ② A ③ L
5. () ① S ② X ③ K

C子音母音5題

第二部分：請仔細聽，再選出你所聽到的字首音。

例如：你看到題目及選項 __an ① v ② m ③ f，

然後你會聽到 fan, fan，fan 所對應的字首音是 /f/，就選 ③。

1. () __ar ① j ② c ③ f
2. () __ix ① f ② m ③ s
3. () __ot ① d ② h ③ l
4. () __en ① p ② t ③ d
5. () __ut ① n ② b ③ c

C子音母音5題

第三部分：請仔細聽，再選出你所聽到的聲音組合。

例如：你看到選項 ① van ② ban ③ fan

然後你會聽到 fan, fan，fan 所對應單字是 fan, F, A, N，就選 ③。

1. () ① bat ② fat ③ rat
2. () ① big ② dig ③ pig
3. () ① red ② rid ③ rod
4. () ① hug ② hat ③ mop
5. () ① top ② zip ③ pet

A基本組合5題

錄音稿

錄音稿

第一部分: 請小朋友仔細聽單字的發音, 再選出與單字發音相對應的字母。

例如: 你看到選項 ❶ V ❷ E ❸ F 你聽到F, F, 對應的字母是F, 就選❸。現在開始播放題目。

Number one, z, (停1秒) z (停8秒)

Number two, m, (停1秒) m (停8秒)

Number three, u, (停1秒) u (停8秒)

Number four, H, (停1秒) H (停8秒)

Number five, X, (停1秒) X (停8秒)

(停3秒)

第二部分: 請小朋友仔細聽, 再選出你聽到的字首音。

例如: 你看到題目及選項 ___an ❶ v ❷ m ❸ f 你聽到fan, fan□fan所對應的字首音是f, 就選❸。

(停3秒)

現在開始播放題目。

Number one, car, (停1秒) car (停8秒)

Number two, six, (停1秒) six (停8秒)

Number three, hot, (停1秒) hot (停8秒)

Number four, pen, (停1秒) pen (停8秒)

Number five, nut, (停1秒) nut (停8秒)

(停3秒)

第三部分: 請小朋友仔細聽, 再選出你所聽到的聲音組合。

例如: 你看到選項 ❶ van ❷ ten ❸ fan 你聽到fan, fan□fan所對應單字是fan, F, A, N, 就選❸。

(停3秒)

現在開始播放題目。

Number one, fat, (停1秒) fat (停8秒)

Number two, pig, (停1秒) pig (停8秒)

Number three, red, (停1秒) red (停8秒)

Number four, mop, (停1秒) mop (停8秒)

Number five, zip, (停1秒) zip (停8秒)

試題結束!

對應的PLD與評分指引

評量標準

A	B	C	D	E
<ul style="list-style-type: none"> 能指出子音、母音及其基本組合。 	<ul style="list-style-type: none"> 能指出子音及母音。 	<ul style="list-style-type: none"> 能指出大部分的子音及母音。 	<ul style="list-style-type: none"> 僅能有限地指出子音及母音。 	未達D等級
5題	5題	5題		

評分指引

A	B	C	D	E
共答對12-15題	共答對8-11題	共答對5-7題	共答對2-4題	共答對0-1題；或全寫同一個答案
A不同組合答對至少3題	A不同組合答對2題(未過半)+ B基本組合答對3題(過半)+ C子音母音答對3題(過半)=8			
$15 * 0.8 = 12$	約*0.5	至少答對1/3		

樣卷 A等級表現

第一部分：請仔細聽，再選出相對應的字母。

例如：你看到選項 ① V ② E ③ F，然後你會聽到 F，對應的字母是 F，就選 ③。

1. (2) ① d ② z ③ p

2. (1) ① m ② n ③ r

✗ 3. (1) ① e ② o ③ u

4. (1) ① H ② A ③ L

✗ 5. (1) ① S ② X ③ K

第二部分：請仔細聽，再選出你所聽到的字首音。

例如：你看到題目及選項 __an ① v ② m ③ f，

然後你會聽到 fan, fan，fan 所對應的字首音是 /f/，就選 ③。

1. (2) __ar ① j ② c ③ f

2. (3) __ix ① f ② m ③ s

3. (2) __ot ① d ② h ③ l

t ② d

b ③ c

所聽到的聲音組合。

② ban ③ fan

n，fan 所對應單字是 fan, F, A, N，就選 ③。

③ rat

③ pig

③ rod

③ mop

③ pet

試題結束

對應的PLD (評量目標)

評量標準

A	B	C	D	E
■能指出子音、母音及其基本組合。	■能指出子音及母音。	■能指出大部分的子音及母音。	■僅能有限地指出子音或母音。	未達D等級

評分指引

A	B	C	D	E
共答對12-15題	共答對8-11題	共答對5-7題	共答對2-4題	共答對0-1題 或 全部寫同一個答案
基本組合答對至少3題	基本組合答對2題(未過半) + 子音母音答對6題(過半)=8			
15*0.8=12	>*0.5			

樣卷說明：

第一部分第3、5題作答錯誤，共答對13題。

國小英語標準本位評量示例

聆聽-語音聽辨

第三學習階段(六年級)

示例說明	
學習階段	第三階段
年級	六年級
評量目標	能聽辨英語的子音、母音及其不同的組合
題型	選擇題(單題)
評等方式	量化，A-E 等級

示例與十二年國民基本教育課程綱要語文領域-英語文對應說明

核心素養		英-E-B1 具備入門的聽、說、讀、寫英語文能力。在引導下，能運用所學、字詞及句型進行簡易日常溝通。
學習重點	學習表現	1-III-1 能聽辨英語的子音、母音及其不同的組合。
	學習內容	Ab-III-1 子音、母音及其組合。

聆聽次主題	學習表現
語音聽辨	1-III-1 能聽辨英語的子音、母音及其不同的組合。

III-聆聽—語音聽辨PLD

評量標準

主題	次主題	A	B	C	D	E
聆聽	語音聽辨	<ul style="list-style-type: none"> 能指出子音、母音及其不同組合。 	<ul style="list-style-type: none"> 能指出子音、母音及其基本組合。 	<ul style="list-style-type: none"> 能指出子音及母音。 	<ul style="list-style-type: none"> 僅能有限地指出子音或母音。 	
		<ul style="list-style-type: none"> 能力表現同B等級。 	<ul style="list-style-type: none"> 能指出字詞是單音節或多音節，並指出多音節字詞的重音節。 	<ul style="list-style-type: none"> 能指出字詞是單音節或多音節。 	<ul style="list-style-type: none"> 僅能有限地指出字詞是單音節或多音節。 	未達D等級
		<ul style="list-style-type: none"> 能指出句子的語調、重音以及簡易歌謠韻文的音韻或節奏。 	<ul style="list-style-type: none"> 能指出句子的語調及重音。 	<ul style="list-style-type: none"> 能指出句子的語調。 	<ul style="list-style-type: none"> 僅能有限地指出句子的語調。 	

評量標準的關鍵，也是命題的重點



產出評量工具

試卷

第一部分：請小朋友仔細聽單字的發音，再選出與單字發音相對應的字母。

例如：你看到選項 ① v ② t ③ f

你聽到 fan, fan ; fan 的發音是[f]，所對應的字母是 f，就選③。

1. () __ar ① b ② f ③ j
2. () __et ① f ② p ③ v
3. () __op ① c ② h ③ m
4. () h__t ① a ② i ③ o
5. () b__g ① e ② i ③ u

C：子音母音5題

第二部分：請小朋友仔細聽，再選出你所聽到的單字。

例如：你看到選項 ① van ② ten ③ fan

你聽到 fan, fan , fan 所對應的單字是 fan, F, A, N，就選③。

1. () ① fig ② pig ③ wig
2. () ① rag ② rib ③ rod
3. () ① sit ② zag ③ zip
4. () ① but ② hat ③ hug
5. () ① map ② mop ③ pot

6. () ① tub ② tube ③ tug
7. () ① tag ② tap ③ tape
8. () ① seen ② sell ③ set
9. () ① mop ② mode ③ mod
10. () ① dot ② die ③ date

B：基本組合5題(1-5)

A：不同組合5題(6-10)

試題結束

III-聆聽 語音聽辨-子音與母音-錄音稿



六年級聽力評量，第一部分，請小朋友仔細聽單字的發音，再選出與單字發音相對應的字母。↵

例如：你看到選項 ① v ② t ③ f ↵

你聽到 fan, fan, fan 的發音是[f]，所對應的字母是 f，就選③。↵

(停 3 秒)↵

現在開始播放題目。↵

Number one, jar, jar. (停 8 秒)↵

Number two, vet, vet. (停 8 秒)↵

Number three, cop, cop. (停 8 秒) ↵

Number four, hit, hit. (停 8 秒)↵

Number five, bug, bug. (停 8 秒)↵

(停 3 秒)↵

↵
第二部分，請小朋友仔細聽，再選出你所聽到的單字。↵

例如：你看到選項 ① van ② ten ③ fan ↵

你聽到 fan, fan, fan 所對應的單字是 fan, F, A, N 就選③。↵

(停 3 秒)↵

現在開始播放題目。↵

Number one, fig, (停 1 秒)fig. (停 8 秒)↵

Number two, rod, (停 1 秒)rod. (停 8 秒)↵

Number three, zag, (停 1 秒) zag. (停 8 秒)↵

Number four, hug, (停 1 秒) hug. (停 8 秒)↵

Number five, map, (停 1 秒) map. (停 8 秒)↵

Number six, tube, (停 1 秒) tube. (停 8 秒)↵

Number seven, tap, (停 1 秒) tap. (停 8 秒) ↵

Number eight, seen, (停 1 秒) seen. (停 8 秒) ↵

Number nine, mod, (停 1 秒) mod. (停 8 秒) ↵

Number ten, date, (停 1 秒) date. (停 8 秒) ↵

對應的PLD與評分指引

評量標準

A	B	C	D	E
<ul style="list-style-type: none"> 能指出子音、母音及其不同組合。 	<ul style="list-style-type: none"> 能指出子音、母音及其基本組合。 	<ul style="list-style-type: none"> 能指出子音及母音。 	<ul style="list-style-type: none"> 僅能有限地指出子音及母音。 	未達D等級
5題	5題	5題		

評分指引

A	B	C	D	E
<u>共答對12-15題</u>	<u>共答對8-11題</u>	<u>共答對5-7題</u>	<u>共答對2-4題</u>	<u>共答對0-1題；或全寫同一個答案</u>
<u>A不同組合答對至少3題</u>	<u>A不同組合答對2題(未過半)+ B基本組合答對3題(過半)+ C子音母音答對3題(過半)=8</u>			
<u>15*0.8=12</u>	<u>約*0.5</u>	<u>至少答對1/3</u>		

樣卷 A等級表現-1

第一部分：請小朋友仔細聽單字的發音，再選出與單字發音相對應的字母。

例如：你看到選項 ① v ② t ③ f

你聽到 fan, fan ; fan 的發音是 [f]，所對應的字母是 f，就選 ③

1. (3) __ar ① b ② f ③ j

2. (3) __et ① f ② p ③ v

3. (1) __op ① c ② h ③ m

X 4. (1) h__t ① a ② i ③ o

5. (3) b__g ① e ② i ③ u

第二部分：請小朋友仔細聽，再選出你所聽到的單字。

例如：你看到選項 ① van ② ten ③ fan

你聽到 fan, fan, fan 所對應的單字是 fan, F, A, N，就選 ③。

1. (1) ① fig ② pig ③ wig

2. (3) ① rag ② rib ③ rod

3. (2) ① sit ② zag ③ zip

4. (3) ① but ② hat ③ hug

5. (1) ① map ② mop ③ pot

6. (2) ① tub ② tube ③ tug

7. (2) ① tag ② tap ③ tape

8. (1) ① seen ② sell ③ set

9. (3) ① mop ② mode ③ mod

10. (3) ① dot ② die ③ date

評分指引

A	B	C
共答對 12-15 題	共答對 8-11 題	共答對 5-7 題
A 不同組合題答對至少 3 題	A 不同組合答對 2 題(未過半)+ B 基本組合答對 3 題(過半)+ C 子音母音答對 3 題(過半)=8	
15*0.8=12	約*0.5	至少答對 1/3

樣卷說明：

答案幾乎正確，顯示學生能清楚聽辨子音與母音

樣卷 A等級表現-2

評分指引		
A	B	C
共答對 12-15 題	共答對 8-11 題	共答對 5-7 題
A 不同組合題答對至少 3 題	A 不同組合答對 2 題(未過半)+ B 基本組合答對 3 題(過半)+ C 子音母音答對 3 題(過半)=8	
15*0.8=12	約*0.5	至少答對 1/3

樣卷說明：

- 第一部份答錯第3、4題，是關於字首子音以及長母音的分辨
- 第二部份第7題錯誤概念則是子音、母音於單字內不同的組合時發音所產生的變化
- 共答對12題，能力達到A等級

第一部分：請小朋友仔細聽單字的發音，再選出與單字發音相對應的字母。

例如：你看到選項 ① v ② t ③ f

你聽到 fan, fan; fan 的發音是[f]，所對應的字母是 f，就選③。

1. (3) __ar ① b ② f ③ j

2. (3) __et ① f ② p ③ v

✗ 3. (2) __op ① c ② h ③ m

✗ 4. (1) h__t ① a ② i ③ o

5. (3) b__g ① e ② i ③ u

第二部分：請小朋友仔細聽，再選出你所聽到的單字。

例如：你看到選項 ① van ② ten ③ fan

你聽到 fan, fan, fan 所對應的單字是 fan, F, A, N，就選③。

1. () ① fig ② pig ③ wig

2. (3) ① rag ② rib ③ rod

3. (2) ① sit ② zag ③ zip

4. (3) ① but ② hat ③ hug

5. () ① map ② mop ③ pot

6. (2) ① tub ② tube ③ tug

✗ 7. (3) ① tag ② tap ③ tape

8. () ① seen ② sell ③ set

9. (3) ① mop ② mode ③ mod

10. (3) ① dot ② die ③ date

樣卷 B等級表現-1

評分指引		
A	B	C
共答對 12-15 題	共答對 8-11 題	共答對 5-7 題
A 不同組合題答對至少 3 題	A 不同組合答對 2 題(未過半)+ B 基本組合答對 3 題(過半)+ C 子音母音答對 3 題(過半)=8	
15*0.8=12	約*0.5	至少答對 1/3

樣卷說明：

- 第一部份第3題以及第二部份第3題錯誤皆為字首子音分辨
- 第二部份第5、7、9題為母音分辨，學生可以分辨出基本母音和子音，但對於子音、母音不同的組合則無法清楚辨識
- 共答對10題，能力達到B等級

第一部分：請小朋友仔細聽單字的發音，再選出與單字發音相對應的字母。

例如：你看到選項 ① v ② t ③ f

你聽到 fan, fan；fan 的發音是[f]，所對應的字母是 f，就選③。

1. (3) __ar ① b ② f ③ j

2. (3) __et ① f ② p ③ v

✗ 3. (2) __op ① c ② h ③ m

4. (2) h__t ① a ② i ③ o

5. (3) b__g ① e ② i ③ u

第二部分：請小朋友仔細聽，再選出你所聽到的單字。

例如：你看到選項 ① van ② ten ③ fan

你聽到 fan, fan, fan 所對應的單字是 fan, F, A, N，就選③。

1. (1) ① fig ② pig ③ wig

2. (3) ① rag ② rib ③ rod

✗ 3. (1) ① sit ② zag ③ zip

4. (3) ① but ② hat ③ hug

✗ 5. (4) ① map ② mop ③ pot

6. (2) ① tub ② tube ③ tug

✗ 7. (3) ① tag ② tap ③ tape

8. (1) ① seen ② sell ③ set

✗ 9. (2) ① mop ② mode ③ mod

10. (3) ① dot ② die ③ date

樣卷 B等級表現-2

第一部分：請小朋友仔細聽單字的發音，再選出與單字發音相對應的字母。

例如：你看到選項 ① v ② t ③ f

你聽到 fan, fan ; fan 的發音是 [f]，所對應的字母是 f，就選 ③。

✘ 1. (|) _ar ① b ② f ③ j

✘ 2. (2) _et ① f ② p ③ v

3. (|) _op ① c ② h ③ m

✘ 4. (|) h_t ① a ② i ③ o

✘ 5. (2) b_g ① e ② i ③ u

第二部分：請小朋友仔細聽，再選出你所聽到的單字。

例如：你看到選項 ① van ② ten ③ fan

你聽到 fan, fan, fan 所對應的單字是 fan, F, A, N，就選 ③。

1. (|) ① fig ② pig ③ wig

2. (3) ① rag ② rib ③ rod

3. (2) ① sit ② zag ③ zip

4. (3) ① but ② hat ③ hug

5. (1) ① map ② mop ③ pot

6. (2) ① tub ② tube ③ tug

✘ 7. (1) ① tag ② tap ③ tape

8. (1) ① seen ② sell ③ set

9. (3) ① mop ② mode ③ mod

10. (3) ① dot ② die ③ date

評分指引

A	B	C
共答對 12-15 題	共答對 8-11 題	共答對 5-7 題
A 不同組合題答對至少 3 題	A 不同組合答對 2 題(未過半)+ B 基本組合答對 3 題(過半)+ C 子音母音答對 3 題(過半)=8	
15*0.8=12	約*0.5	至少答對 1/3

樣卷說明：

- 第一部份第1、2、4、5題為子音和母音的基本組合題型
- 第二部份第7題錯誤為不同子音、母音於單字間不同位置之組合
- 共答對10題，評為B等級

樣卷 C等級表現-1

評分指引			
A	B	C	
共答對 12-15 題	共答對 8-11 題	共答對 5-7 題	共答對
A 不同組合題答對至少 3 題	A 不同組合答對 2 題(未過半)+ B 基本組合答對 3 題(過半)+ C 子音母音答對 3 題(過半)=8		
15*0.8=12	約*0.5	至少答對 1/3	

樣卷說明：

- 學生僅能分別少數字母及其相對應發音，無法分辨識不同子音及母音的組合
- 共答對5題，能力表現為C等級

第一部分：請小朋友仔細聽單字的發音，再選出與單字發音相對應的字母。

例如：你看到選項 ① v ② t ③ f

你聽到 fan, fan；fan 的發音是[f]，所對應的字母是 f，就選③。

1. (3) __ar ① b ② f ③ j
2. (3) __et ① f ② p ③ v
3. (2) __op ① c ② h ③ m
4. (2) h__t ① a ② i ③ o
5. (1) b__g ① e ② i ③ u

第二部分：請小朋友仔細聽，再選出你所聽到的單字。

例如：你看到選項 ① van ② ten ③ fan

你聽到 fan, fan，fan 所對應的單字是 fan, F, A, N，就選③。

1. (3) ① fig ② pig ③ wig
2. (3) ① rag ② rib ③ rod
3. (3) ① sit ② zag ③ zip
4. (2) ① but ② hat ③ hug
5. (1) ① map ② mop ③ pot
6. (1) ① tub ② tube ③ tug
7. (1) ① tag ② tap ③ tape
8. (3) ① seen ② sell ③ set
9. (2) ① mop ② mode ③ mod
10. (1) ① dot ② die ③ date

試題結束

樣卷 C等級表現-2

第一部分：請小朋友仔細聽單字的發音，再選出與單字發音相對應的字母。

例如：你看到選項 ① v ② t ③ f

你聽到 fan, fan ; fan 的發音是[f]，所對應的字母是 f，就選③。

- ✓ 1. (3) __ar ① b ② f ③ j
- ✓ 2. (3) __et ① f ② p ③ v
3. (3) __op ① c ② h ③ m
- ✓ 4. (2) h__t ① a ② i ③ o
5. (2) b__g ① e ② i ③ u

+4

第二部分：請小朋友仔細聽，再選出你所聽到的單字。

例如：你看到選項 ① van ② ten ③ fan

你聽到 fan, fan , fan 所對應的單字是 fan, F, A, N，就選③。

1. (2) ① fig ② pig ③ wig
- ✓ 2. (3) ① rag ② rib ③ rod
3. (1) ① sit ② zag ③ zip
4. (2) ① but ② hat ③ hug
- ✓ 5. (1) ① map ② mop ③ pot
- ✓ 6. (2) ① tub ② tube ③ tug
7. (1) ① tag ② tap ③ tape
8. (3) ① seen ② sell ③ set
9. (1) ① mop ② mode ③ mod
- 10.(2) ① dot ② die ③ date

+3

評分指引

評分指引			
A	B	C	
共答對 12-15 題	共答對 8-11 題	共答對 5-7 題	共答
A 不同組合題答對至少 3 題	A 不同組合答對 2 題(未過半)+ B 基本組合答對 3 題(過半)+ C 子音母音答對 3 題(過半)=8		
15*0.8=12	約*0.5	至少答對 1/3	

樣卷說明：

- 學生僅能分別少數字母及其相對應發音，無法辨識不同子音及母音的組合
- 共答對6題，能力表現為C等級

樣卷 D等級表現

第一部分：請小朋友仔細聽單字的發音，再選出與單字發音相對應的字母。

例如：你看到選項 ① v ② t ③ f

你聽到 fan, fan；fan 的發音是[f]，所對應的字母是 f，就選③

3 1. (2) __ar ① b ② f ③ j

3 2. (1) __et ① f ② p ③ v

1 3. (2) __op ① c ② h ③ m

2 4. (1) h__t ① a ② i ③ o

3 5. (/) b__g ① e ② i ③ u

第二部分：請小朋友仔細聽，再選出你所聽到的單字。

例如：你看到選項 ① van ② ten ③ fan

你聽到 fan, fan，fan 所對應的單字是 fan, F, A, N，就選③。

1 1. (2) ① fig ② pig ③ wig

✓ 2. (3) ① rag ② rib ③ rod

2 3. (1) ① sit ② zag ③ zip

3 4. (1) ① but ② hat ③ hug

1 5. (2) ① map ② mop ③ pot

2 6. (1) ① tub ② tube ③ tug

2 7. (1) ① tag ② tap ③ tape

1 8. (1) ① seen ② sell ③ set

2 9. (1) ① mop ② mode ③ mod

✓ 10. (3) ① dot ② die ③ date

評分指引

	C	D	E
題	共答對 5-7 題	共答對 2-4 題	共答對 0-1 題； 或 全寫同一個答案
(未過半)+ 過半)+ 過半)=8			
	至少答對 1/3		

樣卷說明：

- 學生幾乎無法聽辨字母及其相對應發音
- 答對2題，能力落於D等級

國小英語標準本位評量示例

聆聽-音訊理解-言談

第二學習階段(四年級)

II-聆聽-音訊理解PLD

		評量標準				
主題	次主題	A	B	C	D	E
聆聽	音訊理解	聆聽或觀看與個人相關、生活化、情境單純、語句簡短的內容，如簡易字句、日常對話等。				
		<ul style="list-style-type: none"> 能指出句中關鍵字詞片語的意義。 能對聽到的語句做出適當的回應。 能指出明確說出的語音訊息。 	<ul style="list-style-type: none"> 能指出字詞片語的意義。 能對聽到的簡易語句做出適當的回應。 能指出明確說出的語音訊息，偶有錯誤。 	<ul style="list-style-type: none"> 能指出大部分字詞片語的意義。 能對大部分聽到的簡易語句做出適當的回應。 能指出明確說出的語音訊息，但常有錯誤。 	<ul style="list-style-type: none"> 僅能有限地指出字詞片語的意義。 僅能有限地對聽到的簡易語句做出適當的回應。 僅能有限地指出明確說出的語音訊息。 	未達D等級

評量標準的關鍵，也是命題的重點

產出評量工具

試卷

Listen and Number 請依據所聽到的內容，將題號寫在正確圖示的上方框框中。例：



字詞片語

第一部分：1~3 題



第二部分：1~3 題



第三部分：1~3 題

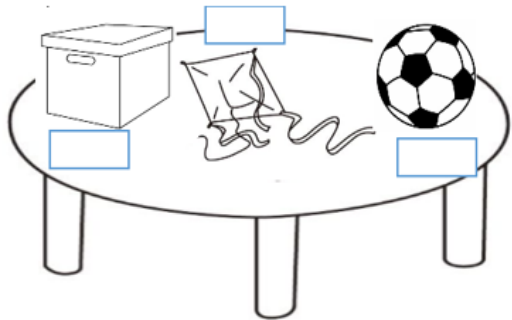

第四部分是非題：請看圖並仔細聽，確認所聽到的訊息是否與圖呈現的內容符合，如果符合，請在圖片上方框框中寫 O，不符合請寫 X。



第五部分選擇題：請依據所聽到的問題，參考圖示，選擇一個正確的回應，並將答案寫在括弧中。

1. ()



2. ()



3. ()



4. ()



5. ()



對聽到的語句
做出適當回應

能指出明確說出的訊息

第六部分 題

Part A 請仔細聽，依照對話內容，將出現的物品依照所聽到的位置參考右下圖的圖例，畫在正確的位置上。共有 3 題。

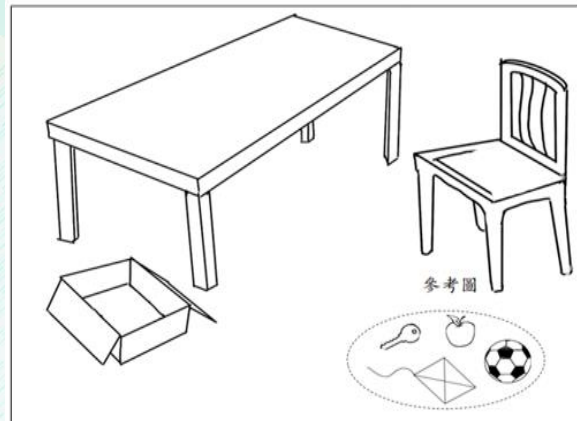

Part B 請看圖並仔細聽，確認你聽到的訊息是與下圖中哪一部分的內容符合，請在圖示旁邊的框框中寫出題號。(共有 4 小題，請依聽到的題目順序寫出號碼)



錄音稿

錄音稿

四年級聽力評量，第一到第三部份，請依據所聽到的內容，直接在試卷上的圖示寫出對應題號的數字，例如播音內容是對應第一題的圖，就在圖上寫1。共有9題。每題的內容均播放兩次。(停2秒)

現在開始播放第一部分(停2秒)

Number 1 (停1秒) It's nine o'clock. (停2秒) It's nine o'clock. (停3秒)

Number 2 (停1秒) It's ten-thirty. (停2秒) It's ten-thirty. (停3秒)

Number 3 (停1秒) It's twelve twenty-five. (停2秒) It's twelve twenty-five. (停3秒)

現在開始播放第二部分(停2秒)

Number 1 (停1秒) He is eating. (停2秒) He is eating. (停3秒)

Number 2 (停1秒) She is sleeping. (停2秒) She is sleeping. (停3秒)

Number 3 (停1秒) He's singing. (停2秒) He's singing. (停3秒)

現在開始播放第三部分(停2秒)

Number 1 (停1秒) This is a box. (停2秒) This is a box. (停3秒)

Number 2 (停1秒) It's a ball. (停2秒) It's a ball. (停3秒)

Number 3 (停1秒) This is a kite. (停2秒) This is a kite. (停3秒)

第四部份為是非題，請看圖並仔細聽，確認所聽到訊息是否與圖呈現的內容符合，符合的在框框中寫圈，不符合的在框框中寫叉(停10秒) 現在開始播放 Part 1 第1到3題。(停2秒)

Number 1 (停1秒)

M: Where is Jack?

W: He's in the living room

(停1秒)

M: Where is Jack?

W: He's in the living room

(停2秒)

Number 2 (停1秒)

M: Peter is my brother. He is in the bedroom now.

(停1秒)

M: Peter is my brother. He is in the bedroom now.

(停2秒)

字詞片語

Number 3

M: What is Danny doing?

W: He is running in the yard

(停1秒)

M: What is Danny doing?

W: He is running in the yard

(停2秒)

第五部份選擇題。以下1-5題為選擇題，每題均由問句開始，請依據所聽到的問題，參考圖例，選擇一個正確的回應方式，再將正確回應答案寫在空格中。(停10秒)

現在開始播放第四部分。

Number 1 (停1秒)

Question: Where's his kite? (停2秒)

1. His kite is new.
2. It's a cute kite
3. It's on the table.

(停1秒)

Question: Where's his kite? (停2秒)

1. His kite is new.
2. It's a cute kite
3. It's on the table.

(停3秒)

Number 2 (停1秒)

Question: Is it your ball? (停2秒)

1. Yes, it's my box.
2. Yes, it is.
3. My ball is in the living room.

(停1秒)

Question: Is it your ball? (停2秒)

1. Yes, it's my box.
2. Yes, it is.
3. My ball is in the living room.

(停1秒)

對聽到的語句做出適當回應

錄音稿

Number 3 (停 1 秒)

Question: Where is your Mom? (停 2 秒)

1. She's in the kitchen.
2. She's cooking.
3. It's seven.

(停 1 秒)

Question: Where is your Mom? (停 2 秒)

1. She's in the kitchen.
2. She's cooking.
3. It's seven.

對聽到的語句
做出適當回應

(停 3 秒)

Number 4 (停 1 秒)

Question: What is she doing? (停 2 秒)

1. She is happy
2. She's in the bedroom.
3. She is reading.

(停 1 秒)

Question: What is she doing? (停 2 秒)

1. She is happy
2. She's in the bedroom.
3. She is reading.

(停 3 秒)

Number 5 (停 1 秒)

Question: What time is it? (停 2 秒)

1. He's eating breakfast.
2. It's seven forty.
3. It is a dining room.

(停 1 秒)

Question: What time is it? (停 2 秒)

1. He's eating breakfast.
2. It's seven forty.
3. It is a dining room.

(停 3 秒)

第六部份為題組題。分為 Part A 和 Part B 兩部份，Part A 請仔細聽，將出現的物品依照所聽到的位置參考右下圖的圖例，畫在正確的位置上。一共有三題。

開始播放 Part A。(停 1 秒)

第一題

Mom: Look! Your key is on the chair.

Girl: Thank you, Mom.

(停 1 秒)

Mom: Look! Your key is on the chair.

Girl: Thank you, Mom. (停 3 秒)

第二題

Girl: Mom, where's my ball?

Mom: It's under the table.

(停 1 秒)

Girl: Mom, where's my ball?

Mom: It's under the table. (停 3 秒)

第三題

Boy: Dad, Is my kite in the box?

Dad: No, it's on the table.

(停 1 秒)

Boy: Dad, Is my kite in the box?

Dad: No, it's on the table. (停 3 秒)

Part B, 請看圖並仔細聽，確認所聽到的訊息是與哪一部分的圖示呈現的內容符合，在圖示旁邊的框框中寫數字，一共有 4 小題。(停 10 秒) 現在開始播放 Part B。(停 1 秒)

- | | |
|--------------------------------------------------|--------------------------------------------------|
| 1. My sister is drinking coke. (停 1 秒) | 1. My sister is drinking coke. (停 3 秒) |
| 2. Tom is swimming. (停 1 秒) | 2. Tom is swimming. (停 3 秒) |
| 3. My father is sleeping. (停 1 秒) | 3. My father is sleeping. (停 3 秒) |
| 4. My Grandfather is eating a hamburger. (停 1 秒) | 4. My Grandfather is eating a hamburger. (停 3 秒) |

能指出明確說出的訊息

(聽力播音完畢)

對應的PLD與評分指引

評量標準						
主題	次主題	A	B	C	D	E
聆聽	音訊理解	聆聽或觀看與個人相關、生活化、情境單純、語句簡短的內容，如簡易字句、日常對話等。				
		<ul style="list-style-type: none"> 能指出句中關鍵字詞片語的意義。 能對聽到的語句做出適當的回應。 能指出明確說出的語音訊息。 	<ul style="list-style-type: none"> 能指出字詞片語的意義。 能對聽到的簡易語句做出適當的回應。 能指出明確說出的語音訊息，偶有錯誤。 	<ul style="list-style-type: none"> 能指出大部分字詞片語的意義。 能對大部分聽到的簡易語句做出適當的回應。 能指出明確說出的語音訊息，但常有錯誤。 	<ul style="list-style-type: none"> 僅能有限地指出字詞片語的意義。 僅能有限地對聽到的簡易語句做出適當的回應。 僅能有限地指出明確說出的語音訊息。 	未達D等級

評分指引(rubrics)				
A	B	C	D	E
共答對21-24題	共答對16-20題	共答對12-15題	共只答對9-11題	共只答對0-8題； 或 全寫同一個答案
總 $24*0.9=21$	總 $24*0.7=16$	總 $24*0.5=12$	總 $24*0.4=9$	

樣卷 B等級表現-1

評分指引(rubrics)

A	B	C	D	E
共答對21-24題	共答對16-20題	共答對12-15題	共只答對9-11題	共只答對0-8題； 或 全寫同一個答案
總24*0.9=21	總24*0.7=16	總24*0.5=12	總24*0.4=9	

B 等級表現示例-1

第一部分：1-3 題



第二部分：1-3 題



第三部分：1-3 題

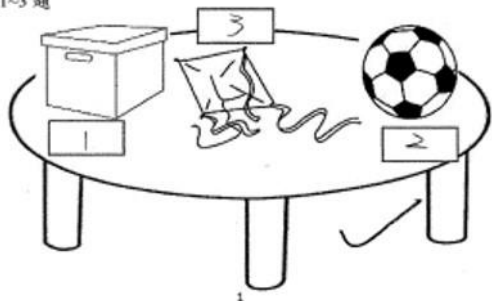

第四部分是非題：請看圖並仔細聽，確認所聽到的訊息是否與圖呈現的內容符合，如果符合，請在上方框框中寫 O，不符合請寫 X。



第五部分選擇題：請依據所聽到的問題，參考圖示，選擇一個正確的回應，並將答案寫在括弧中。

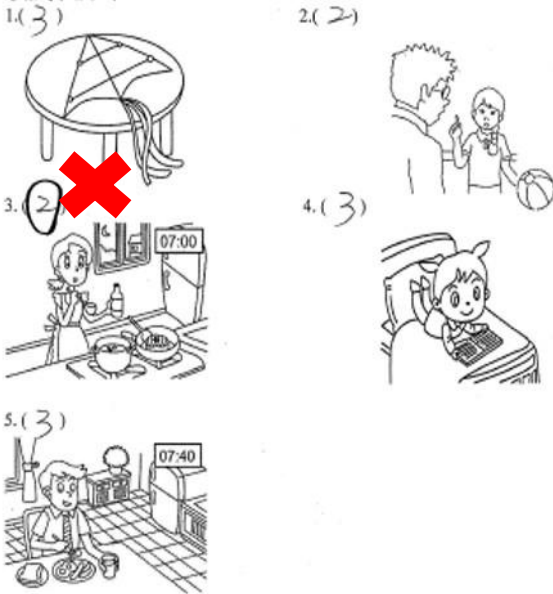

Part A

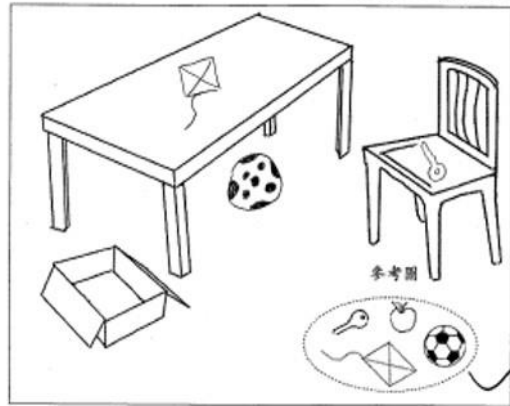

Part B

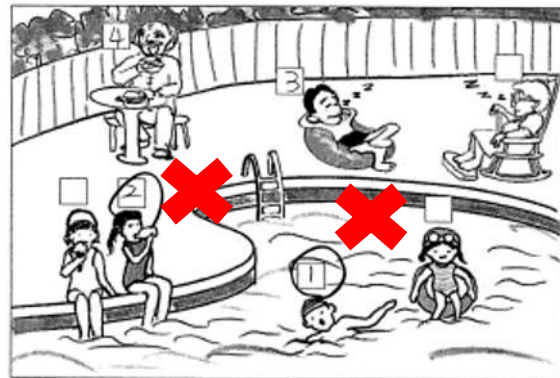

樣卷說明：

1. 第二部分第 1、2 題、第四部份第 1 題答錯；第五部分第 3 題答錯；第六部分 Part B 第 1、2 題答錯。
2. 答對 18 題，評為 B 等級。

樣卷 B等級表現-2

評分指引(rubrics)

A	B	C	D	E
共答對21-24題	共答對16-20題	共答對12-15題	共只答對9-11題	共只答對0-8題； 或 全寫同一個答案
總24*0.9=21	總24*0.7=16	總24*0.5=12	總24*0.4=9	

B 等級表現示例-2

第一部分：1-3 題

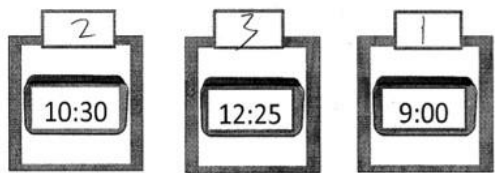

第二部分：1-3 題



第三部分：1-3 題

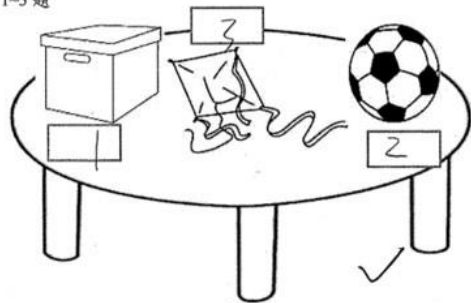

第四部分是非題：請看圖並仔細聽，確認所聽到的訊息是否與圖呈現的內容符合，如果符合，請在圖片上方框框中寫 O，不符合請寫 X。

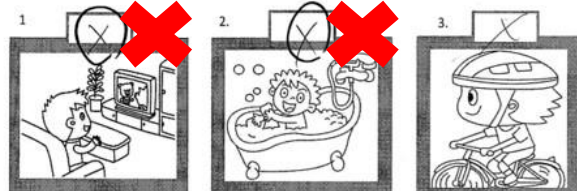

第五部分選擇題：請依據所聽到的問題，參考圖示，選擇一個正確的回應，並將答案寫在

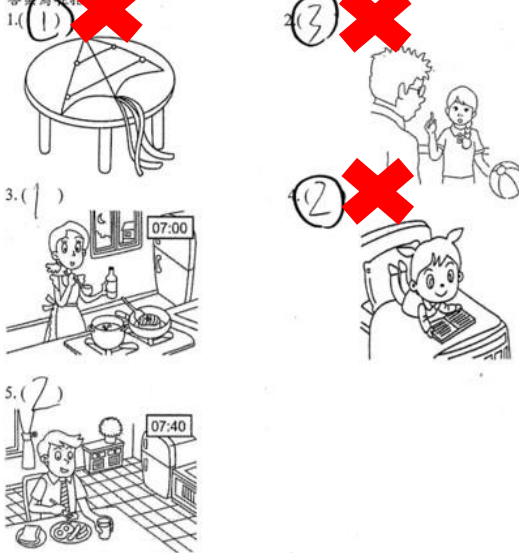

Part A

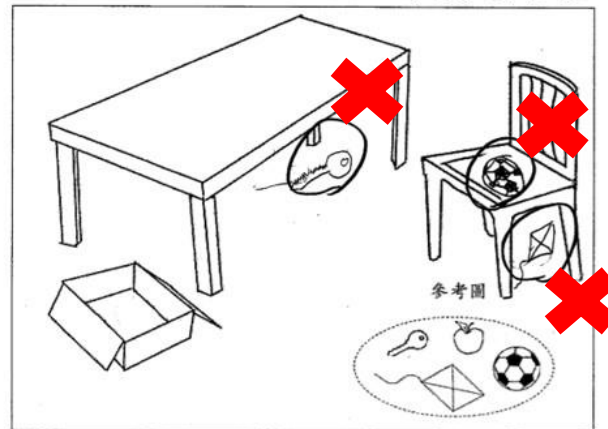

Part B



樣卷說明：

1. 第四部份第 1、2 題答錯；第五部分第 1、2、4 題答錯；第六部分 Part A 風箏、鑰匙、球的位置皆畫錯。
2. 答對 16 題，評為 B 等級。

樣卷 C等級表現-1

評分指引(rubrics)

A	B	C	D	E
共答對21-24題	共答對16-20題	共答對12-15題	共只答對9-11題	共只答對0-8題； 或 全寫同一個答案
總 $24 \times 0.9 = 21$	總 $24 \times 0.7 = 16$	總 $24 \times 0.5 = 12$	總 $24 \times 0.4 = 9$	

C 等級表現示例

第一部分：1-3 題



第二部分：1-3 題



第三部分：1-3 題

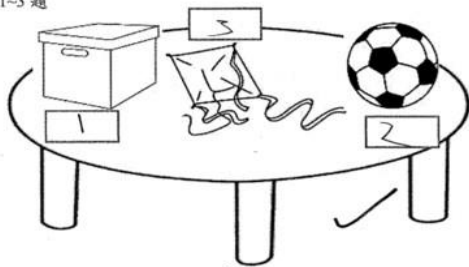

第四部分是非題：請看圖並仔細聽，確認所聽到的訊息是否與圖呈現的內容符合，如果符合，請在圖上方框框中寫 O，不符合請寫 X。



第五部分：選擇題。請依據所聽到的問題，參考圖示，選擇一個正確的回應，並將答案寫在方格內。

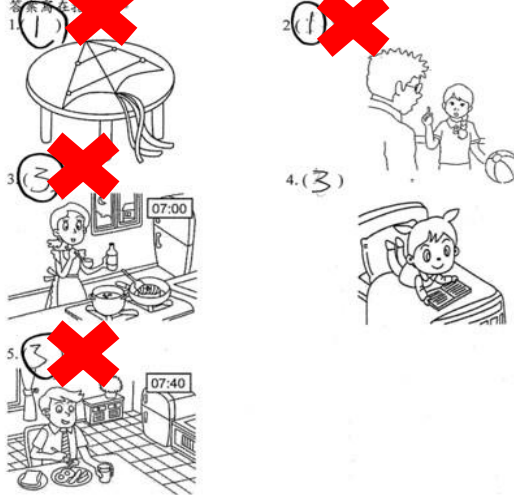

Part A

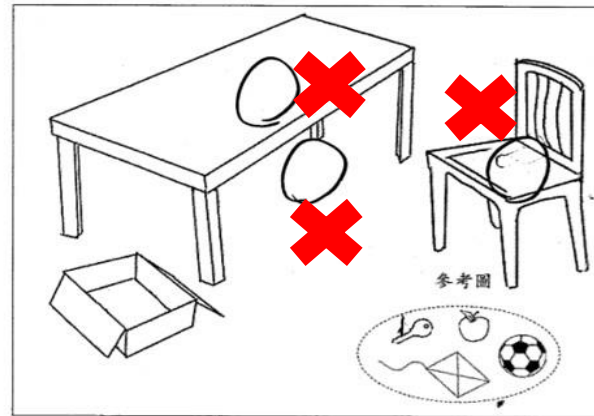

Part B

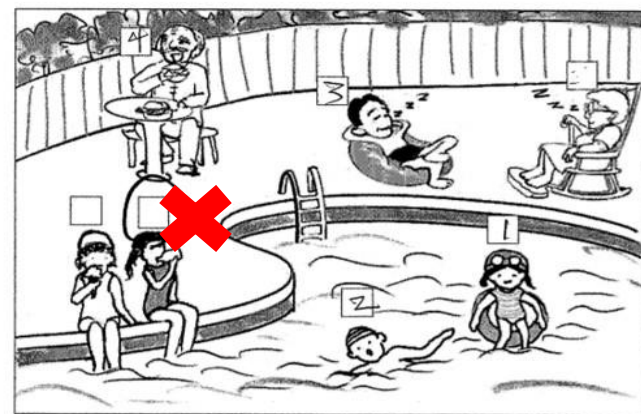

樣卷說明：

- 第二部份第 1、2 題答錯；第四部份第 1 題答錯；第五部分第 1、2、3、5 題答錯；第六部分 Part A 風箏、鑰匙、球的位置皆未畫出；Part B 第 1 題答錯。
- 答對 13 題，評為 C 等級。

樣卷 C等級表現-2

評分指引(rubrics)

A	B	C	D	E
共答對21-24題	共答對16-20題	共答對12-15題	共只答對9-11題	共只答對0-8題； 或 全寫同一個答案
總24*0.9=21	總24*0.7=16	總24*0.5=12	總24*0.4=9	

C 等級表現示例—2

第一部分：1-3 題



第二部分：1-3 題



第三部分：1-3 題

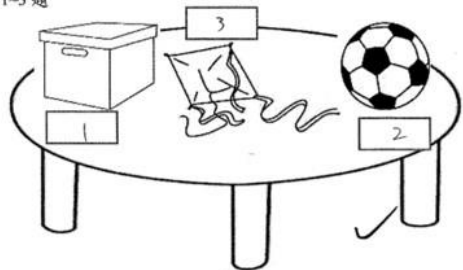

第四部分是非題：請看圖並仔細聽，確認所聽到的訊息是否與圖呈現的內容符合，如果符合，請在圖片上方框框中寫 O，不符合請寫 X。



第五部分選擇題：請依據所聽到的問題，參考圖示，選擇一個正確的回應，並將答案寫在括弧中。

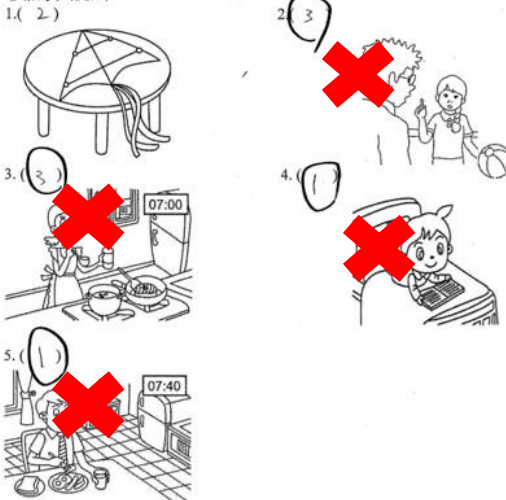

Part A

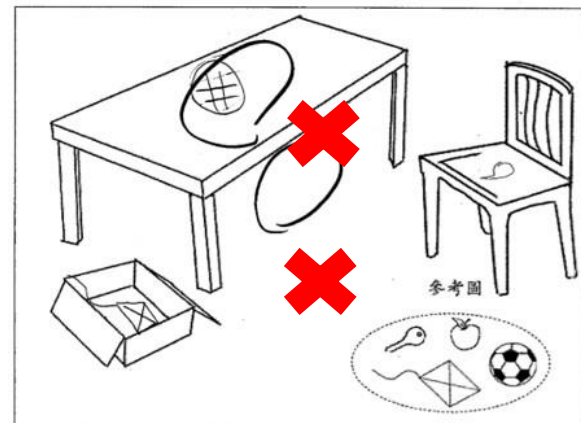

Part B

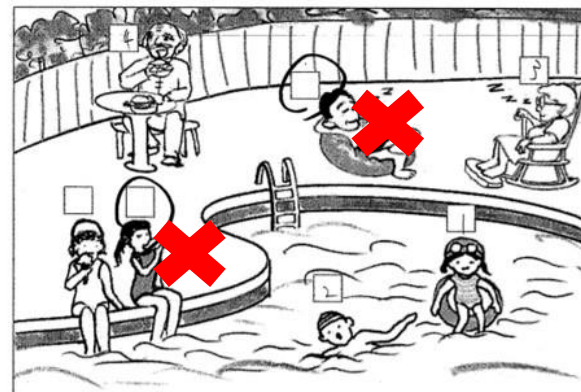

樣卷說明：

- 第二部份第 1、2 題答錯；第四部份第 2 題答錯；第五部分第 2、3、4、5 題答錯；第六部分 Part A 風箏位置未畫出、球的位置畫錯；Part B 第 1、3 題答錯。
- 答對 13 題，評為 C 等級。

國小英語標準本位評量示例

聆聽-音訊理解-言談

第三學習階段(六年級)

III-聆聽-音訊理解PLD

評量標準

主題	次主題	A	B	C	D	E
聆聽	音訊理解	聆聽或觀看與個人相關、生活化、情境單純、語句簡短的內容，如簡易字句、日常對話、短篇故事或敘述、歌謠或韻文、短劇、短片、簡易公共場所廣播等。				
		<ul style="list-style-type: none"> 能力表現同B等級。 能力表現同B等級。 能指出明確說出的語音訊息，並能整合訊息推知隱含意思。 	<ul style="list-style-type: none"> 能指出句中關鍵字詞片語的意義。 能對聽到的語句做出適當的回應。 能指出明確說出的語音訊息或從單一訊息推知局部隱含訊息。 	<ul style="list-style-type: none"> 能指出字詞片語的意義。 能對聽到的簡易語句做出適當的回應。 能指出明確說出的語音訊息或從單一訊息推知局部隱含訊息，偶有錯誤。 	<ul style="list-style-type: none"> 僅能有限地指出字詞片語的意義。 僅能有限地對聽到的簡易語句做出適當的回應。 僅能有限地指出明確說出的語音訊息或從單一訊息推知局部隱含訊息。 	未達D等級

評量標準的關鍵，也是命題的重點

產出評量工具

試卷：第一部分

第一部分：第 1-7 題，請選出一個最適當的答案。

明確訊息
或(單一訊息)簡易推論*7

1. ()

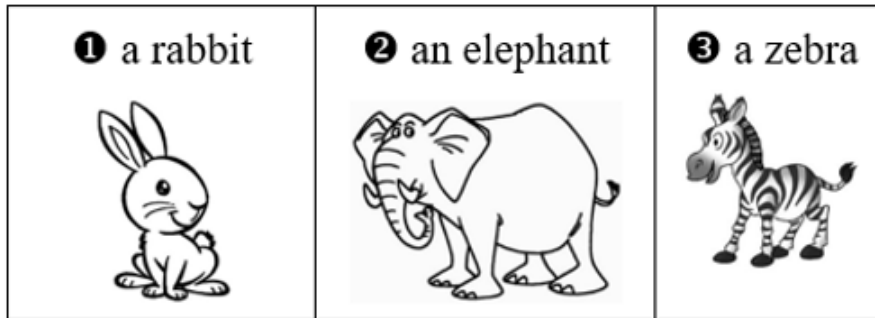

2. ()

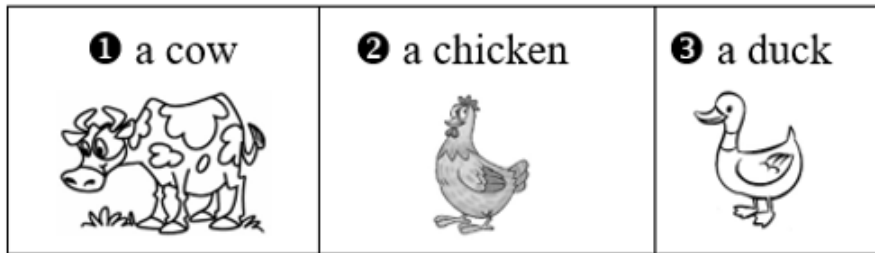

3. ()

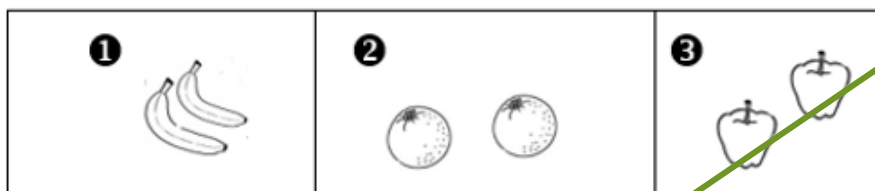

4. () **①** 4:00. **②** 5:00. **③** 6:00.
5. () **①** The trash. **②** The man. **③** Hiking.
6. () **①** In his room. **②** On his face. **③** On his head.
7. () **①** It's Monday. **②** It's Tuesday. **③** It's Sunday.

Number 4

M: It's 4 o'clock now. Let's meet at the park at 6 o'clock.

W: OK. See you.

試卷：第二部分

第二部分：題組

(第 8-9 題) 請選出一個最適當的答案。

8. () ① He's 9. ② He's 11. ③ He's 15.
9. () ① His mom. ② His dad. ③ His sister.

(第 10-12 題) 請選出一個最適當的答案。

10. () ① It's rainy. ② It's sunny. ③ It's windy.
11. () ① To see tigers and lions. ② To play in the rain. ③ To buy umbrellas.
12. () ① Yes. ② No.

(第 13-15 題)

13. 請圈選東西種類及數量。

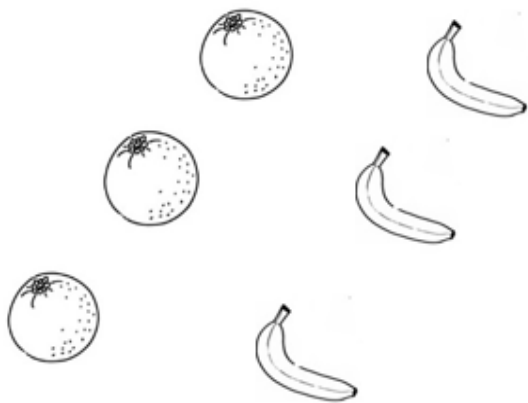

14. () 請選出一個最適切的答案。(對話中的男子，共要付多少錢?)

- ① \$10. ② \$50. ③ \$60.

15. 請簡答 (用中、英文作答皆可) _____

整合(至少二個訊息)*8

For Number 10, Number 11 and Number 12 (停1秒)

M: I want to go to the zoo.

W: It's not a good idea. See? It's raining now.

M: We can buy umbrellas.

W: Sounds great! Then I can see tigers and lions!

(停1秒)

Number 10: How's the weather now? (停3秒)

Number 11: What are they going to do first? (停3秒)

Number 12: Will they go to the zoo? (停3秒)

錄音稿

六年級聽力評量，第一部份，請依據所聽到的內容及問題，直接在試卷上選出一個最適當的答案。
每題的內容及問題均播放兩次。

(停 2 秒)

現在開始播放第一部份。

(停 2 秒)

Number 1 (停 1 秒)

I like to eat grass. I am big and gray. I have a long nose. Who am I?

(停 2 秒)

I like to eat grass. I am big and gray. I have a long nose. Who am I?

(停 3 秒)

(停 2 秒)

Number 2 (停 1 秒)

I can walk. I can swim, too. I have two legs. Who am I?

(停 2 秒)

I can walk. I can swim, too. I have two legs. Who am I?

(停 3 秒)

(停 2 秒)

Number 3 (停 1 秒)

M: Do you like apples and bananas?

W: No, I don't like apples or bananas. Oranges are my favorite.

(停 1 秒)

Question: What fruit does the woman like?

(停 2 秒)

M: Do you like apples and bananas?

W: No, I don't like apples or bananas. Oranges are my favorite.

(停 1 秒)

Question: What fruit does the woman like?

(停 3 秒)

Number 4 (停 1 秒)

M: It's 4 o'clock now. Let's meet at the park at 6 o'clock.

W: OK. See you.

(停 1 秒)

Question: What time are the man and the woman going to meet?

(停 2 秒)

M: It's 4 o'clock now. Let's meet at the park at 6 o'clock.

W: OK. See you.

(停 1 秒)

Question: What time are the man and the woman going to meet?

(停 3 秒)

(停 2 秒)

Number 5 (停 1 秒)

M: You look angry. You don't like hiking?

W: Yes, I do. But look at all the trash over there!

(停 1 秒)

Question: What is the woman angry about?

(停 2 秒)

M: You look angry. You don't like hiking?

W: Yes, I do. But look at all the trash over there!

(停 1 秒)

Question: What is the woman angry about?

(停 3 秒)

(停 2 秒)

Number 6 (停 1 秒)

M: I can't find my glasses in my room.

W: They're on your head.

M: Ha! Thank you!

(停 1 秒)

Question: Where are the man's glasses?

(停 2 秒)

M: I can't find my glasses in my room.

W: They're on your head.

M: Ha! Thank you!

(停 1 秒)

Question: Where are the man's glasses?

錄音稿

Number 7 (停 1 秒)

W: I want to go to the City Museum.

M: Well... it's not open today. It is open from Tuesday to Sunday.

W: Then let's go there tomorrow.

(停 1 秒)

Question: What day is today?

(停 2 秒)

W: I want to go to the City Museum.

M: Well... it's not open today. It is open from Tuesday to Sunday.

W: Then let's go there tomorrow.

(停 1 秒)

Question: What day is today?

(停 3 秒)

(停 2 秒)

第二部份題組。以下第 8-15 題為題組題，每個題組有兩到三個題目，請依據所聽到的內容及問題，直接在試卷上選出一個最適當的答案。每題的內容及問題均播放兩次。現在請先看一遍試卷上的第 8-15 題。(停 20 秒)

現在開始播放第二部分。

(停 2 秒)

For Number 8 and Number 9 (停 1 秒)

Today is Eric's birthday. He's eleven years old. He has some presents from his family. The bag is from his mom; the shirt is from his dad; and the hat is from his sister. (停 1 秒)

Number 8: How old is Eric? (停 3 秒)

Number 9: Who gives Eric the shirt? (停 3 秒)

(停 2 秒)

For Number 8 and Number 9 (停 1 秒)

Today is Eric's birthday. He's eleven years old. He has some presents from his family. The bag is from his mom; the shirt is from his dad; and the hat is from his sister. (停 1 秒)

Number 8: How old is Eric? (停 3 秒)

Number 9: Who gives Eric the shirt? (停 3 秒)

For Number 10, Number 11 and Number 12 (停 1 秒)

M: I want to go to the zoo.

W: It's not a good idea. See? It's raining now.

M: We can buy umbrellas.

W: Sounds great! Then I can see tigers and lions! (停 1 秒)

Number 10: How's the weather now? (停 3 秒)

Number 11: What are they going to do first? (停 3 秒)

Number 12: Will they go to the zoo? (停 3 秒)

(停 2 秒)

For Number 10, Number 11 and Number 12 (停 1 秒)

M: I want to go to the zoo.

W: It's not a good idea. See? It's raining now.

M: We can buy umbrellas.

W: Sounds great! Then I can see tigers and lions! (停 1 秒)

Number 10: How's the weather now? (停 3 秒)

Number 11: What are they going to do first? (停 3 秒)

Number 12: Will they go to the zoo? (停 3 秒)

(停 2 秒)

For Number 13, Number 14 and Number 15 (停 1 秒)

M: I want two apples. How much are they?

W: 50 dollars.

M: Good! And how about a banana?

W: It's 10.

M: OK. I want two apples and one banana. (停 1 秒)

Number 13: What does the man buy? (停 3 秒)

Number 14: How much does the man have to pay? (停 3 秒)

Number 15: Where are the man and the woman? (停 3 秒)

(停 2 秒)

For Number 13, Number 14 and Number 15 (停 1 秒)

M: I want two apples. How much are they?

W: 50 dollars.

M: Good! And how about a banana?

W: It's 10.

M: OK. I want two apples and one banana. (停 1 秒)

Number 13: What does the man buy? (停 3 秒)

Number 14: How much does the man have to pay? (停 3 秒)

Number 15: Where are the man and the woman? (停 3 秒)

對應的PLD與評分指引

評量標準

主題	次主題	A	B	C	D	E
聆聽	音訊理解	聆聽或觀看與個人相關、生活化、情境單純、語句簡短的內容，如簡易字句、日常對話、短篇故事或敘述、歌謠或韻文、短劇、短片、簡易公共場所廣播等。				
		<ul style="list-style-type: none"> 能指出明確說出的語音訊息，並能整合訊息推知隱含意思。 	<ul style="list-style-type: none"> 能指出明確說出的語音訊息或從單一訊息推知局部隱含訊息。 	<ul style="list-style-type: none"> 能指出明確說出的語音訊息或從單一訊息推知局部隱含訊息，偶有錯誤。 	<ul style="list-style-type: none"> 僅能有限地指出明確說出的語音訊息或從單一訊息推知局部隱含訊息。 	未達D等級

評分指引

A	B	C	D	E
共答對11-15題	共答對8-10題	共答對4-7題	共答對2-3題	共答對0-1題或全寫同一答案
$15 \times 0.75 = 11$	整合題答對3題(未過半) + 簡推題答對5題(過半) = 8題	簡推題過半 = 4題		

A整合(至少含二個訊息)*8



BC明確或簡易推論*7

樣卷 A等級表現-1

A	B	C	D	E
共答對11-15題	共答對8-10題	共答對4-7題	共答對2-3題	共答對0-1題或全寫同一答案
15*0.75=11	整合題答對3題(未過半)+ 簡推題答對5題(過半)=8題	簡推題過半=4題		

第一部分：第 1-7 題，請選出一個最適當的答案。

1. (2)

<p>① a rabbit</p> 	<p>② an elephant</p> 	<p>③ a zebra</p> 
-----------------------------------------------------------------------------------------------------	--------------------------------------------------------------------------------------------------------	----------------------------------------------------------------------------------------------------

(第 8-9 題) 請選出一個最適當的答案。

8. (2) ① He's 9. ② He's 11. ③ He's 15.

9. (2) ① His mom. ② His dad.

(第 10-12 題) 請選出一個

10. (1) ① It's rainy.

11. (3) ① To see tigers a

12. (1) ① Yes.

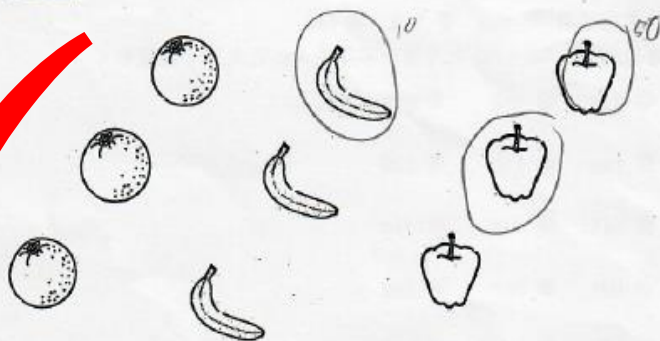

(第 13-15 題)

13. 請圈選東西種類及數量。





樣卷說明：
全數答對，故列為A等級。顯示學生能指出明確說出的語音訊息，並能整合訊息推知隱含意思

2. (3)

<p>① a cow</p> 	<p>② a chicken</p> 	<p>③ a duck</p> 
--------------------------------------------------------------------------------------------------	------------------------------------------------------------------------------------------------------	---------------------------------------------------------------------------------------------------

3. (2)

<p>①</p> 	<p>②</p> 	<p>③</p> 
---------------------------------------------------------------------------------------------	---------------------------------------------------------------------------------------------	---------------------------------------------------------------------------------------------

14. (3) 請選出一個最適切的答案。(對話中的男子，共要付多少錢?)

① \$10. ② \$50. ③ \$60.

15. 請簡答 (用中、英文作答皆可) They're at the market.



樣卷 A等級表現-2

評分指引

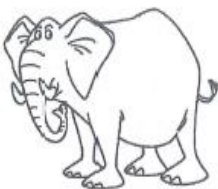

A	B	C	D	E
共答對11-15題	共答對8-10題	共答對4-7題	共答對2-3題	共答對0-1題或全寫同一答案
15*0.75=11	整合題答對3題(未過半)+ 簡推題答對5題(過半)=8題	簡推題過半=4題		

第一部分：第 1-7 題，請選出一個最適當的答案。



1. (2)

<p>① a rabbit</p> 	<p>② an elephant</p> 	<p>③ a zebra</p> 
-----------------------------------------------------------------------------------------------------	--------------------------------------------------------------------------------------------------------	----------------------------------------------------------------------------------------------------

2. (3)

<p>① a cow</p> 	<p>② a chicken</p> 	<p>③ a duck</p> 
--------------------------------------------------------------------------------------------------	------------------------------------------------------------------------------------------------------	---------------------------------------------------------------------------------------------------

3. (2)

<p>①</p> 	<p>②</p> 	<p>③</p> 
----------------------------------------------------------------------------------------------	----------------------------------------------------------------------------------------------	----------------------------------------------------------------------------------------------

4. (3) ① 4:00. ② 5:00. ③ 6:00.

5. (1) ① The trash. ② The man. ③ Hiking.

6. (3) ① In his room. ② On his face. ③ On his head.

7. (1) ① It's Monday. ② It's Tuesday. ③ It's Sunday.

第二部分：題組

(第 8-9 題) 請選出一個最適當的答案。

8. (2) ① He's 9. ② He's 11. ③ He's 15.

9. (3) ① His mom. ② His dad. ③ His sister.

(第 10-12 題) 請選出一個最適當的答案。

10. (1) ① It's rainy. ② It's sunny. ③ It's windy.

11. (2) ① To see tigers and lions. ② To play in the rain. ③ To buy umbrellas.

12. (1) ① Yes. ② No.

(第 13-15 題)

樣卷說明：

- 第9題測驗的是關鍵字詞片語的語意理解能力
- 答錯的第11及15題需要從對話語句中推知隱含訊息
- 共答對12題，雖有錯誤，但仍達到A等級能力範圍

14. (3) 請選出一個最適切的答案。(對話中的男子，共要付多少錢?)

① \$10. ② \$50. ③ \$60.

15. 請簡答 (用中、英文作答皆可)



樣卷 B等級表現-1

A	B	C	D	E
共答對11-15題	共答對8-10題	共答對4-7題	共答對2-3題	共答對0-1題或全寫同一答案
15*0.75=11	整合題答對3題(未過半)+ 簡推題答對5題(過半)=8題	簡推題過半=4題		



樣卷說明：

- 第4、13題測驗的是關鍵字詞片語的語意理解能力
- 第11、14、15題皆須將聽到的訊息整合並推論隱含的意思，
- 共答對10題，能力未達A等級範圍，故評為B等級

2. ()

1 a cow 	2 a chicken 	3 a duck 
----------------------------------------------------------------------------------------------	--------------------------------------------------------------------------------------------------	-----------------------------------------------------------------------------------------------

3. (2)

1 	2 	3 
------------------------------------------------------------------------------------------	------------------------------------------------------------------------------------------	------------------------------------------------------------------------------------------

4. (2) 1 4:00. 2 5:00. 3 6:00.
5. (1) 1 The trash. 2 The man. 3 Hiking.
6. (3) 1 In his room. 2 On his face. 3 On his head.
7. (1) 1 It's Monday. 2 It's Tuesday. 3 It's Sunday.

第二部分：題組

(第 8-9 題) 請選出一個最適當的答案。

8. (2) ● He's 9. ● He's 11. ● He's 15.
9. (2) ● His mom. ● His dad. ● His sister.

(第 10-12 題) 請選出一個最適當的答案。

10. () ● It's rainy. ● It's sunny. ● It's windy.
11. () ● To see tigers and lions. ● To play in the rain. ● To buy umbrellas.
12. () ● Yes. ● No.

(第 13-15 題)

13. 請圈選東西種類及數量。

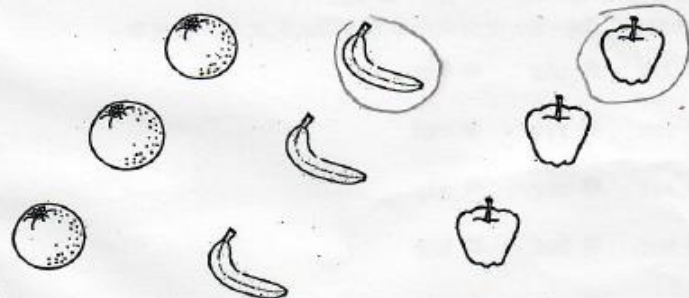

14. () 請選出一個最適切的答案。(對話中的男子，共要付多少錢?)
- \$10. ● \$50. ● \$60.

15. 請簡答(用中、英文作答皆可) 五十元

樣卷 B等級表現-2

A	B	C	D	E
共答對11-15題	共答對8-10題	共答對4-7題	共答對2-3題	共答對0-1題或全寫同一答案
15*0.75=11	整合題答對3題(未過半)+ 簡推題答對5題(過半)=8題	簡推題過半=4題		

第一部分：

1. ()

樣卷說明：

- 第5、7、11、15題皆須將聽到的訊息整合並推論隱含的意思
- 第6、9題測驗的則是關鍵字詞片語的語意理解能力。
- 共答對9題，能力評為B等級

2. ()



3. ()

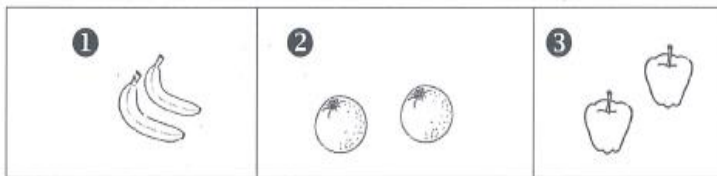

4. () ① 4:00. ② 5:00. ③ 6:00.

5. () ① The trash. ② The man. ③ Hiking.

6. () ① In his room. ② On his face. ③ On his head.

7. () ① It's Monday. ② It's Tuesday. ③ It's Sunday.

第二部分：題組

(第 8-9 題) 請選出一個最適當的答案。

8. () ① He's 9. ② He's 11. ③ He's 15.

9. () ① His mom. ② His dad. ③ His sister.

(第 10-12 題) 請選出一個最適當的答案。

10. () ① It's rainy. ② It's sunny. ③ It's windy.

11. () ① To see tigers and lions. ② To play in the rain. ③ To buy umbrellas.

12. () ① Yes. ② No.

(第 13-15 題)

13. 請圈選東西種類及數量。

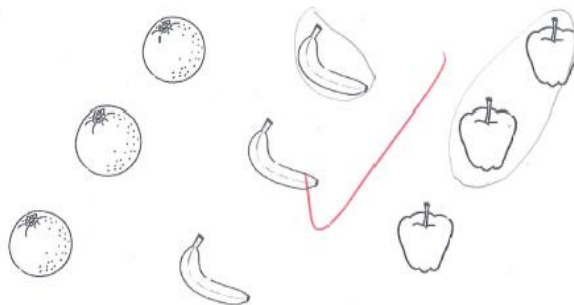

14. () 請選出一個最適切的答案。(對話中的男子，共要付多少錢?)

① \$10. ② \$50. ③ \$60.

請簡答 (用中、英文作答皆可)

樣卷 C等級表現-1

評分指引

A	B	C	D	E
共答對11-15題	共答對8-10題	共答對4-7題	共答對2-3題	共答對0-1題或全寫同一答案
15*0.75=11	整合題答對3題(未過半)+ 簡推題答對5題(過半)=8題	簡推題過半=4題		

第一部分：第1-7題，請選出一個最適當的答案。

1. 樣卷說明：
- 第4、9題測驗的是關鍵字詞片語的語意理解能力
 - 答錯的第5、7、11、12、15題皆須將聽到的訊息整合並推論隱含的意思
 - 共答對7題，能力未達B等級範圍，故評為C等級



(第8-9題) 請選出一個最適當的答案。

8. (2) ① He's 9. ② He's 11. ③ He's 15.
 9. (3) ① His mom. ② His dad. ③ His sister.

(第10-12題) 請選出一個最適當的答案。

10. () ① It's rainy. ② It's sunny. ③ It's windy.
 11. () ① To see tigers and lions. ② To play in the rain. ③ To buy umbrellas.
 12. (>) ① Yes. ② No.

(第13-15題)

13. 請圈選東西種類及數量。

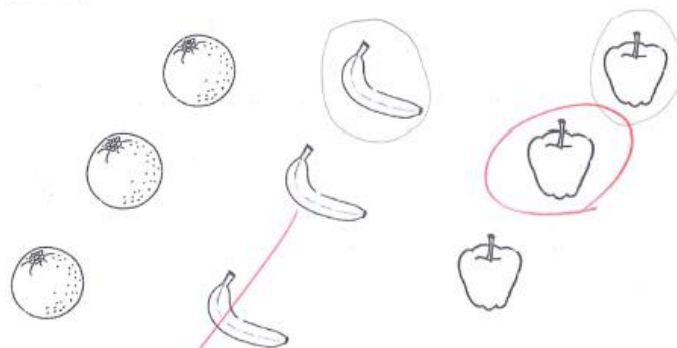

14. (3) 請選出一個最適切的答案。(對話中的男子，共要付多少錢?)

- ① \$10. ② \$50. ③ \$60.

15. 請簡答 (用中、英文作答皆可)



樣卷 C等級表現-2

評分指引

A	B	C	D	E
共答對11-15題	共答對8-10題	共答對4-7題	共答對2-3題	共答對0-1題或全寫同一答案
15*0.75=11	整合題答對3題(未過半)+ 簡推題答對5題(過半)=8題	簡推題過半=4題		

第一部分：第 1-7 題，請選出一個最適當的答案。

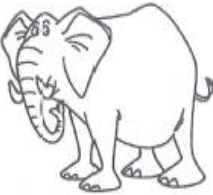
1. (3)

<p>1 a rabbit</p> 	<p>2 an elephant</p> 	<p>3 a zebra</p> 
-----------------------------------------------------------------------------------------------------	--------------------------------------------------------------------------------------------------------	----------------------------------------------------------------------------------------------------

(第 8-9 題) 請選出一個最適當的答案。

8. (2) 1 He's 9. 2 He's 11. 3 He's 15.
 9. (3) 1 His mom. 2 His dad. 3 His sister.



(第 10-12 題) 請選出一個最適當的答案。

10. () 1 It's rainy. 2 It's sunny. 3 It's windy.
 11. (1) 1 To see tigers and lions. 2 To play in the rain. 3 To buy umbrellas.
 12. (3) 1 Yes. 2 No.

(第 13-15 題)

13. 請圈選東西種類及數量。

2. (2)

<p>1 a cow</p> 	<p>2 a chicken</p> 	<p>3 a duck</p> 
--------------------------------------------------------------------------------------------------	------------------------------------------------------------------------------------------------------	---------------------------------------------------------------------------------------------------

3. (2)

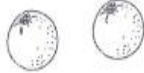
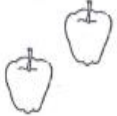
<p>1</p> 	<p>2</p> 	<p>3</p> 
---------------------------------------------------------------------------------------------	----------------------------------------------------------------------------------------------	---------------------------------------------------------------------------------------------

樣卷說明：

- 第1、2、5、7、11、12、15題皆須將聽到的訊息整合並推論隱含的意思
- 第6、9、13題測驗的是關鍵字詞片語的語意理解能力
- 答對5題，評為C等級

4. (3) 1 4:00. 2 5:00. 3 6:00.

5. (2) 1 The trash. 2 The man. 3 Hiking.

6. (1) 1 In his room. 2 On his face. 3 On his head.

7. (2) 1 It's Monday. 2 It's Tuesday. 3 It's Sunday.

14. (3) 請選出一個

1 \$10. 2 \$20. 3 \$30.

15. 請簡答 (用中、英文作答皆可)



樣卷 C等級表現-3

評分指引

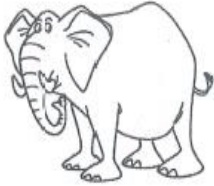

A	B	C	D	E
共答對11-15題	共答對8-10題	共答對4-7題	共答對2-3題	共答對0-1題或全寫同一答案
15*0.75=11	整合題答對3題(未過半)+ 簡推題答對5題(過半)=8題	簡推題過半=4題		

第一部分：第1-7題，請選出一個最適當的答案。



1. (3)

<p>1 a rabbit</p> 	<p>2 an elephant</p> 	<p>3 a zebra</p> 
-----------------------------------------------------------------------------------------------------	--------------------------------------------------------------------------------------------------------	----------------------------------------------------------------------------------------------------

2. (1)

<p>1 a cow</p> 	<p>2 a chicken</p> 	<p>3 a duck</p> 
--------------------------------------------------------------------------------------------------	------------------------------------------------------------------------------------------------------	---------------------------------------------------------------------------------------------------

3. (2)

<p>1</p> 	<p>2</p> 	<p>3</p> 
---------------------------------------------------------------------------------------------	----------------------------------------------------------------------------------------------	---------------------------------------------------------------------------------------------

4. () 1 4:00. 2 5:00. 3 6:00.
 5. (2) 1 The trash. 2 The man. 3 Hiking.
 6. (1) 1 In his room. 2 On his face. 3 On his head.
 7. (2) 1 It's Monday. 2 It's Tuesday. 3 It's Sunday.

第二部分：題組

(第8-9題) 請選出一個最適當的答案。

8. (1) 1 He's 9. 2 He's 11. 3 He's 15.
 9. (3) 1 His mom. 2 His dad. 3 His sister.

(第10-12題) 請選出一個最適當的答案。

10. (1) 1 It's rainy. 2 It's sunny. 3 It's windy.
 11. (3) 1 To see tigers and lions. 2 To play in the rain. 3 To buy umbrellas.
 12. (2) 1 Yes. 2 No.

(第13-

13. [

樣卷說明：

- 第1、2、5、7、12、14、15題皆須將聽到的訊息整合並推論隱含的意思
- 第6、8、9題測驗的則是關鍵字詞片語的語意理解能力。
- 答對4題，評為C等級

14. (1) 請選出一個最適切的答案。(對話中的男子，共要付多少錢?)
 1 \$10. 2 \$50. 3 \$60.

15. 請簡答 (用中、英文作答皆可) 550

樣卷 D等級表現-1

A	B	C	D	E
共答對11-15題	共答對8-10題	共答對4-7題	共答對2-3題	共答對0-1題或全寫同一答案
15*0.75=11	整合題答對3題(未過半)+ 簡推題答對5題(過半)=8題	簡推題過半=4題		

第一部分：第 1-7 題，請選出一個最適當的答案。

1. (3)

1 a rabbit



2 an elephant

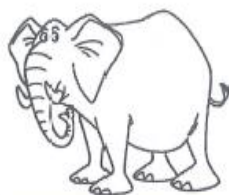

3 a zebra



2. (2)

1 a cow



2 a chicken



3 a duck



3. (3)

1



2

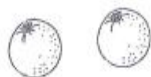

3



4. (1)

- 1 4:00. 2 5:00. 3 6:00.

5. (2)

- 1 The trash. 2 The man. 3 Hiking.

6. (3)

- 1 In his room. 2 On his face. 3 On his head.

7. (2)

- 1 It's Monday. 2 It's Tuesday. 3 It's Sunday.

(第 8-9 題) 請選出一個最適當的答案。

8. (2) 1 He's 9. 2 He's 11. 3 He's 15.
9. (2) 1 His mom. 2 His dad. 3 His sister.

(第 10-12 題) 請選出一個最適當的答案。

10. (2) 1 It's rainy. 2 It's sunny. 3 It's windy.
11. (1) 1 To see tigers and lions. 2 To play in the rain. 3 To buy umbrellas.
12. (2) 1 Yes. 2 No.

(第 13-15 題)

樣卷說明：

- 第1、2、5、7、12、14、15題皆須將聽到的訊息整合並推論隱含的意思
- 第3、4、6、10、13題測驗的是關鍵字詞片語的語意理解能力。
- 共答對3題，評為D等級

14. (2) 請選出一個最適切的答案。(對話中的男子，共要付多少錢?)

- 1 \$10. 2 \$50. 3 \$60.

15. 請簡答 (用中、英文作答皆可)